





COMIDA
by **zanolli**



CRONOS

-  Raffinatrice a due cilindri
-  Double-roll grinding mill
-  Machine raffineuse a deux cylindres
-  Raffineur mit zwei Steinwalzen
-  Refinadora de dos cilindros

CRONOS

Raffinatrice a due cilindri • Double-roll grinding mill

Machine raffineuse a deux cylindres

Raffineur mit zwei Steinwalzen • Refinadora de dos cilindros

**Macchina molto robusta,
progettata per una lunghissima durata.**

**Impiego: Per raffinare zucchero, amalgamare impasti,
tritare mandorle ecc.**

GB A highly robust machine, designed for a long working life.
Uses: Sugar refining, blending, kneading, almond grinding etc.

F Machine très robuste, projetée pour une très longue durée. Utilisation: Pour raffiner le sucre, amalgamer les pâtes, piler les amandes, etc.

D Maschine von äußerst solider Struktur für eine lange Lebensdauer. Anwendungsbereich: Zur Raffinierung von Zucker, zum Amalgamieren von Teig, zum Zerkleinern von Mandeln usw.

E Máquina muy robusta, proyectada para una larga duración. Uso: Para refinar azúcar, amalgamar masas, moler almendras, etc.

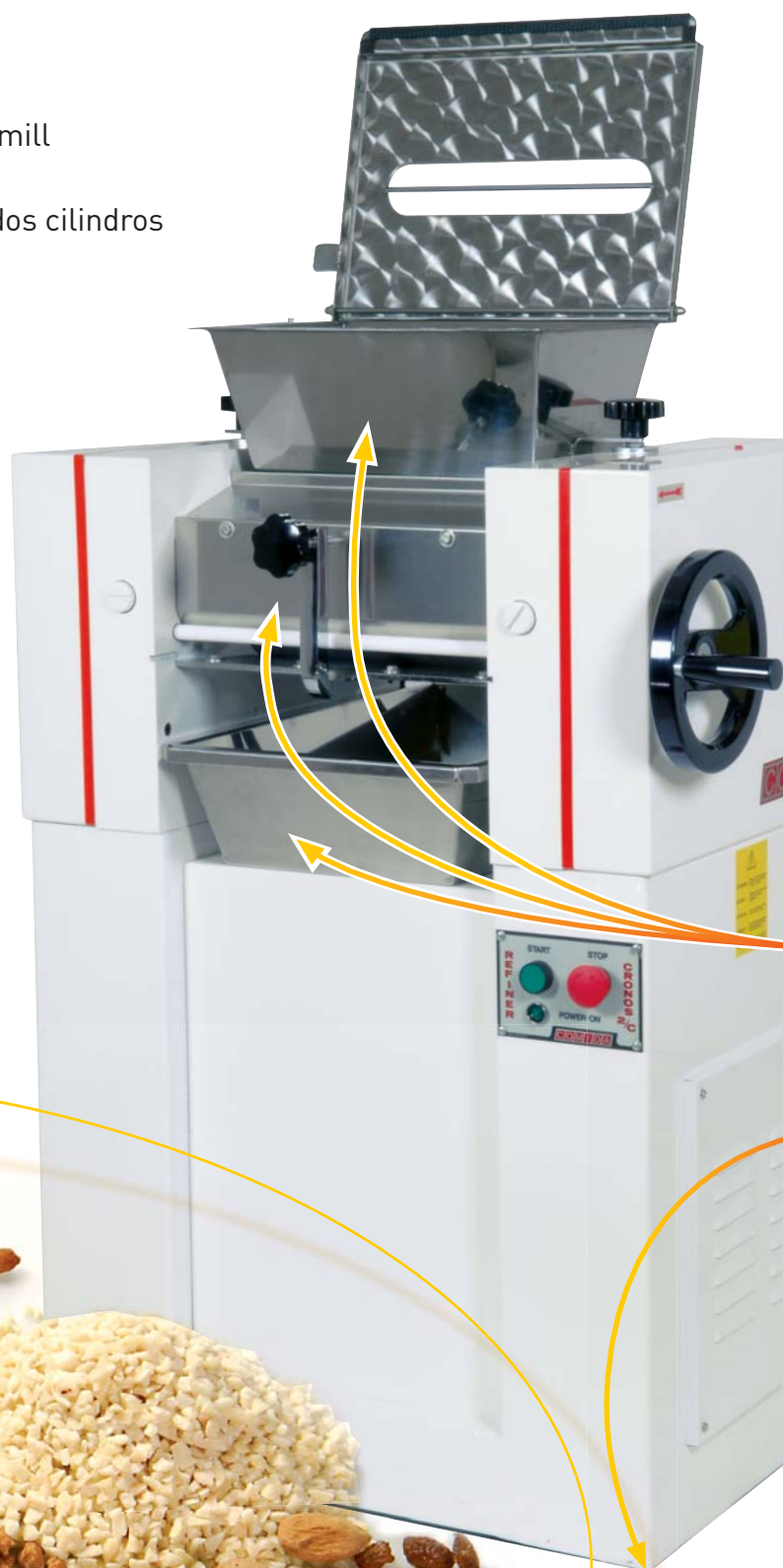

Caratteristiche tecniche:

Technical Specifications - Caractéristiques techniques - Technische Eigenschaften - Características Técnicas

- Cilindri in granito di porfido rettificati da cm. 15 di diametro e larghi cm. 30.

GB Ground cylinders diameter 15 cm - width 30 cm made of porphyritic granite.

F Cylindres en granit de porphyre rectifiés de 15 cm. de diamètre et larges 30 cm.

D Walzen in geschliffenem Porphyrgranit mit 15 cm. Durchmesser und 30 cm. Breite.

E Rodillos en granito porfido rectificados de 15 cm. de diámetro y ancho 30 cm.

- Ingranaggi di notevoli dimensioni, in bagno d'olio e sempre totalmente in presa anche quando i rulli sono regolati alla massima apertura.

GB Sizable gears in oilbath and always engaged, even when the rollers are adjusted to their widest open position.

F Engrenages de dimensions considérables, dans un bain d'huile et toujours entièrement en prise, même lorsque les rouleaux sont réglés à l'ouverture maximale.

D Großzügig dimensionierte Zahnräder im Ölbad und stets vollkommen gekuppelt auch bei Walzeneinstellung auf die weiteste Öffnung.

E Engranajes de grandes dimensiones, bañados en aceite y siempre exactos aún cuando los rodillos estén regulados a la máxima abertura.

- Uno speciale meccanismo permette, con una semplice regolazione, di poter recuperare il gioco creatosi tra i cilindri che si fossero usurati dopo anni di lavoro.

GB A special device permits the cylinders to be re-approached also after years of work, by means of a simple adjustment.

F Un mécanisme spécial permet, par un simple réglage, de récupérer le jeu produit parmi les cylindres usés après des années de travail.

D Eine besondere mechanische Vorrichtung ermöglicht mit einer einfachen Einstellung die perfekte Aufrichtung der Walzen, die nach langjähriger Nutzung Verschleiß aufweisen sollten.

E Un mecanismo especial permite, sólo regulándolo, de poder recuperar la holgura producida entre los cilindros que se hubieran movido después de años de trabajo.

- Bacinella di alimentazione, protezione dei rulli in acciaio inox, bacinella di raccolta.

GB Feeding hopper, collecting tray and roller guard are made of stainless steel.

F Cûve d'alimentation, cûve de ramassage, protection des rouleaux en acier Inox.

D Speisungbecken, Fangbecken, und Walzenschutz aus rostfreiem Edelstahl.

E Recipiente de alimentación, recipiente para recoger, rodillos con protección en acero inox.

- La macchina è montata su due ruote per un facile spostamento.

GB The machine is mounted on wheels for ease of movement.

F La machine est montée sur roues pour un déplacement aisé.

D Die Maschine ist auf Rädern montiert und kann problemlos positioniert werden.

E La máquina está montada sobre ruedas para un fácil traslado.



Particolare dei cilindri in porfido

Detail of the porphyry rolling cylinders
Detail des cylindres en porphyre
Detail der Rollwalzen aus Prophyr
Particular de los cilindros en porfido

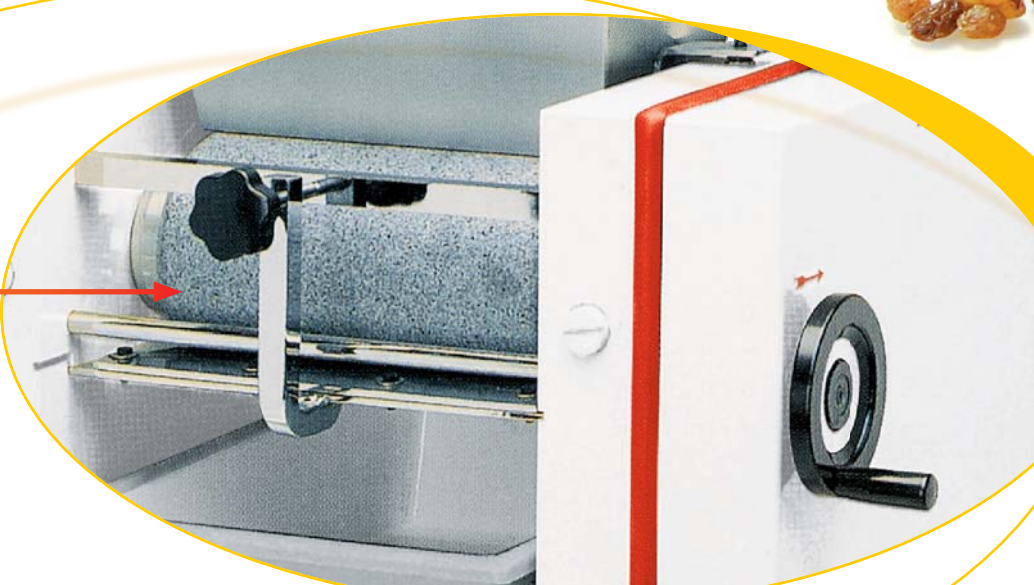



CRONOS 2/C

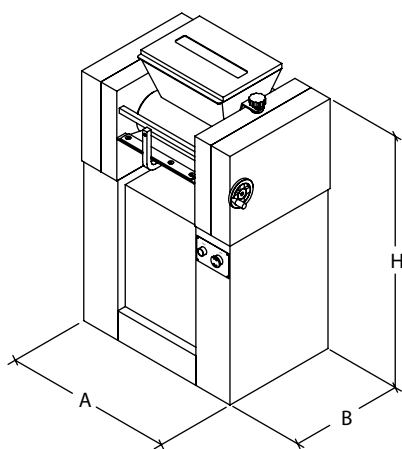

TIPO type - tipo Typ - type	DIMENSIONI dimensions dimensiones Abmessungen dimensions AxBxH cm	LARGHEZZA RULLI cm cylinder width cm Breite des Zylinders ancho rodillos cm	PESO weight peso Gewicht poids kg	POTENZA power potencia Leistung puissance Kw
CRONOS 2/C	81 x 57 x 116	30	222	1,10

• La ditta si riserva di apportare quelle modifiche che riterrà utili in base ad aggiornamenti costruttivi • The technical data are indicative with the right reserved to carry out eventual modifications • Les données indiquées sont indicatives sous réserve d'y apporter des modifications eventuelles • Aenderungen in Technik und Ausfuehrung vorbehalten • Reservado el derecho de modificar el diseño o medidas.

COMIDA
by **zanolli**

Macchine per Pasticcerie, Pizzerie e Panifici - Machines for Pastry, Pizza and Bread
37060 CASELLE DI SOMMACAMPAGNA (VERONA) ITALY - Via Casa Quindici, 18 - Tel. +39 045 8581444 - Fax +39 045 8581455 - www.comida.it - email comida@comida.it